

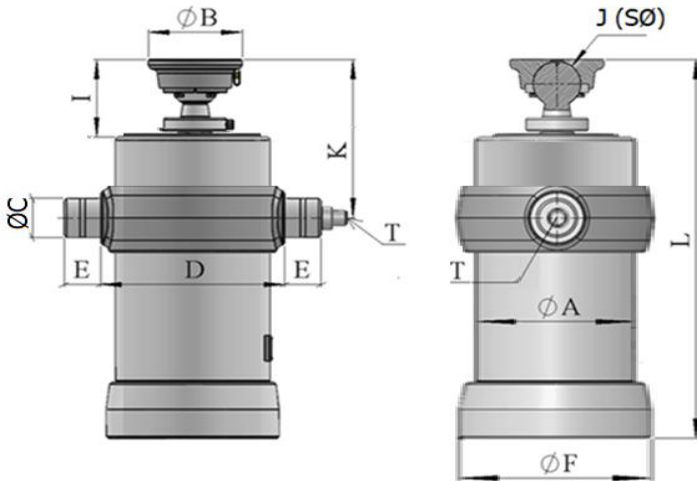

ЭЛЕМЕНТЫ КРЕПЛЕНИЯ (опция)



CRADLE CRDL-04

КРОНИШТЕЙН ШАСС/МБР-04/50

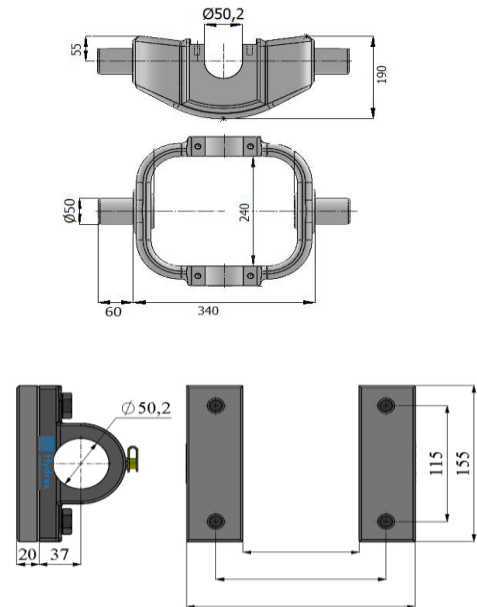

РАЗМЕРЫ ЦИЛИНДРА (mm)

A :	188	I :	99
B :	128	J :	SØ59
C :	50	K :	245
D :	234	L :	522
E :	45	M :	N/A
F :	217	N :	N/A
G :	N/A	R :	N/A
H :	N/A	T :	G 3/4"

ТЕХНИЧЕСКИЕ ХАРАКТЕРИСТИКИ

Мак. Давление :	190 bar
Вес цилиндра (Kg) :	98
Объем раб. жидкости (Lt) :	18
Длина min. (mm) :	245
Длина max (mm) :	2345
Ход (mm) :	2100
Вход раб. жидкости :	G 3/4"



ВАЖНО

При монтаже гидроцилиндра внутренняя ступень монтируется путем открывания +15/+20 mm.

Ступень	1	2	3	4	5	6	7	8	9	10	ХОД
Диаметр (Ø)	160	135	115	95	75	55	40				
Ход (mm)	300	300	300	300	300	300	300				2100
Осевая нагрузка max. (T)	38,2	27,2	19,7	13,5	8,4	4,5	2,4				



ИНСТРУКЦИЯ ПО ИСПОЛЬЗОВАНИЮ

Цилиндр используется только в качестве подъемного устройства, рассчитан на осевые нагрузки и не должен использоваться в горизонтальном положении. Цилиндр не следует использовать в качестве несущей конструкции. Диапазон температур рабочей жидкости составляет от -40°C до +80°C.



ИНФОРМАЦИЯ О ЦИЛИНДРЕ

Цилиндр покрыт черной краской по стандарту RAL 9005. Испытания коррозионной стойкости в соляном тумане проведены по стандарту ISO 9227 в течение 480 часов. Все ступени покрыты твердым хромом толщиной 20 мкм. Цапфы изготовлены из литой или ковanej стали. Проушины изготовлены из ковanej стали. Все ступени изготовлены из бесшовной холоднотянутой стали S355J0



ПРАВИЛА БЕЗОПАСНОСТИ

Не допускайте превышения допустимого рабочего давления и производительности. Регулируйте предохранительный клапан только на допустимое рабочее давление. Обратите внимание на характеристики гидравлического масла, используемого в цилиндре, и используйте фильтр. Не загружайте транспортное средство чрезмерной грузоподъемностью и несбалансированной нагрузкой.

ЗАМЕТКИ

КОРРЕКТИРОВКИ

Если есть вопросы, свяжитесь с нашим техническим департаментом

Технические расчеты

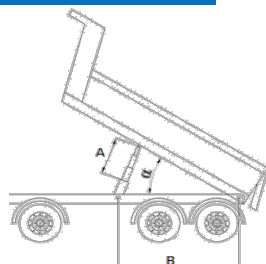

$$\alpha^\circ = \frac{Ax60}{B} \quad F(N) = 10 \times C \text{ (cm}^2\text{)} \times P \text{ (bar)}$$

α° :	Угол наклона (°)	F :	Осевая нагрузка (N)
A :	Ход (mm)	C :	Площадь (cm ²)
B :	Длина платф. (mm)	P :	Давление (bar)

$$10 \text{ N} \approx 1 \text{ Kg}$$

Наклон кузова (α°)

α°	40	45	50	55	60
ХОД (A)	2100				
ДЛИНА (B)	3150	2800	2520	2291	2100