

ZF (с пневмоуправлением)

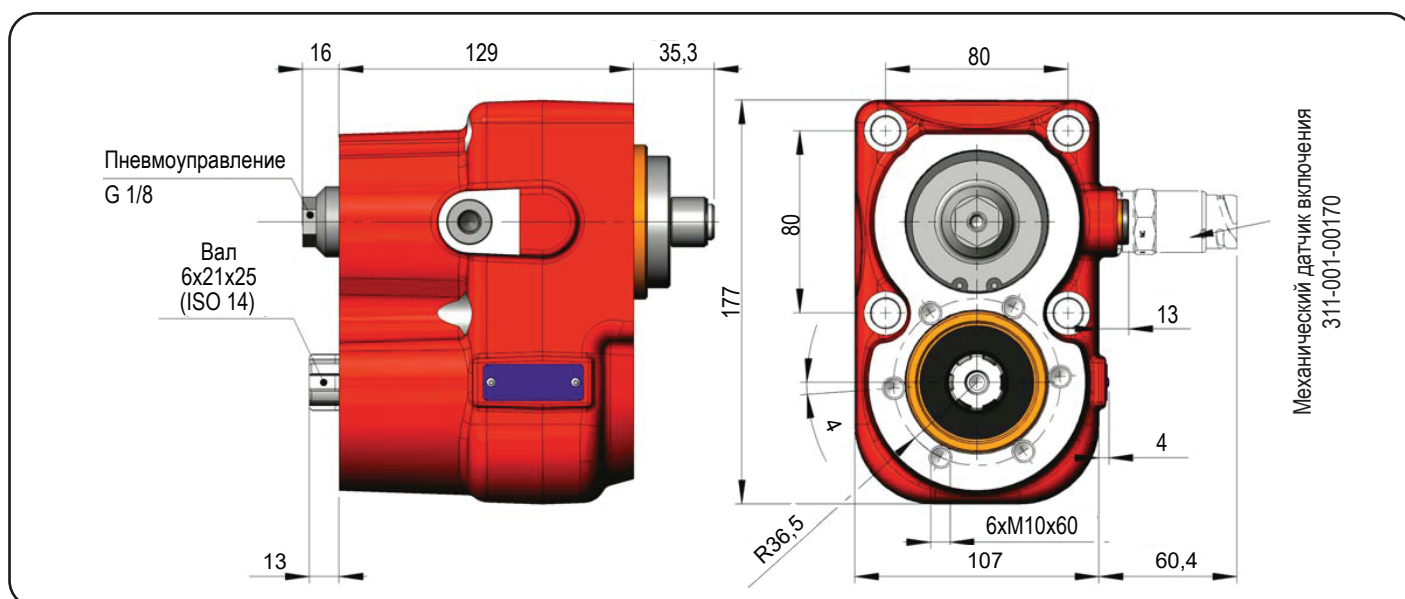
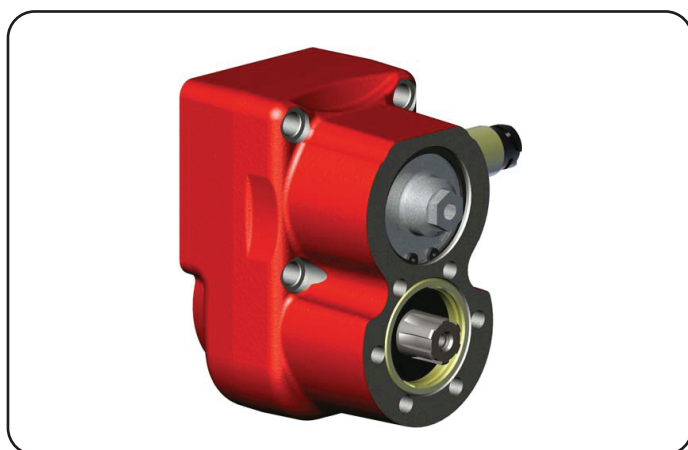

ТИП КПП	КОД КОМ	ЧАСТОТА ВРАЩЕНИЯ КОМ ПРИ 1000 ОБ/МИН ДВИГАТЕЛЯ		МАКС. МОМЕНТ	МОНТ. ФЛАНЕЦ	ВЫХОД	НАПРАВЛЕНИЕ ВРАЩЕНИЯ	ВАЛ	МОНТАЖНЫЙ НАБОР	МАССА
		норм.	ПОВЫШ							
ZF 6S - 700	01000510136	873	-	250	задний	назад	Против часовой стрелки	-	15400304043	10
ZF 6S - 850*		810	-	220						
ZF 6S - 1000	01000710134	811	-	250						
ZF 9S - 1310		1455	-							
ZF 16S - 151**		1391	1667							
ZF 16S - 1820		1177	1391							
ZF 16S - 2220 TD		1391	1667							
ZF 16S - 2220 TO										
ZF 16S - 2520										
							09300500036			
							09300600017			

* ZF 6S - 850/6,72-0,79 ** ZF 16S - 151 TO/13,8-0,84 - без интардера

Аксессуары:



11400001534 - Фланец под карданный вал УАЗ

ВНИМАНИЕ! При установке данного фланца на КОМ 01000710134 убедитесь в том, что стопорный болт установлен в положение, отмеченное стрелкой (установлен на заводе).

Эксплуатация КОМ 01000710134 с установленным фланцем под кардан **без стопорного болта** приведёт к поломке изделия и **не является гарантийным случаем!**

46010700406 - Комплект пневматического включения КОМ (24В)

46010700407 - Комплект пневматического включения КОМ (12В)

32130067401 - Кабель 5,5м DIN72585 с ответной частью датчика